

atara®

Makine Otomasyon San. ve Tic. Ltd. Şti.



SCAN ME



ATR 510

Paketleme Makinesi
Packaging Machine

ATARA
MAKİNE

www.atara.com.tr

HAKKIMIZDA

2007 yılında Mustafa SARI tarafından temeli atılan, ATARA Makine; Elektrik, Otomasyon, Paketleme ve Paletleme çözümlerinde bölgenin ve dünyanın lider organizasyonlarından biri haline gelmiştir. Atara Makine, müşterilerimize endüstriyel otomasyon, elektrik, elektronik, mekanik konularında son teknolojileri kullanarak kesintisiz ve komple çözümler üretmek için çalışmalarına tüm hızıyla devam etmektedir. OG, AG, MCC, PLC panolarının imalatı ve SCADA yazılım uygulamaları konularında, seviye ölçüm sensörleri, un-yem-kepek-bakliyat paketleme kantarları, randıman kantarları, otomatik tav sistemi, akış ölçerler, akar kantarlar, otomatik paçal sistemleri ve buna benzer full otomatik paketleme hat üretimleri bulunmaktadır. Kaliteli ve kullanıcı dostu ürünler imal etmeyi ve teknolojiadaki son gelişmeleri takip ederek sizlere en iyi hizmeti sunmayı kendisine ilke edinen atara; kendisine özgü makine tasarımlarıyla öne çıkmaktadır. Tasarımlarında; endüstriyel şartlara ve amacına uygun verimli makinelerin imalatını kendisine ilke edinmiştir.

GENEL MÜDÜR
MUSTAFA SARI



ABOUT US

Founded by Mustafa SARI in 2007, ATARA Machinery ; It has become one of the leading organizations in the region and the world in Electrical, Automation, Packaging and Palletizing solutions. Atara Machine continues to work at full speed to produce uninterrupted and complete solutions for our customers by using the latest technologies in industrial automation, electrical, electronic and mechanical fields. In the production of OG, AG, MCC, PLC panels and SCADA software applications, there are level measurement sensors, flour-feed-bran-pulses packaging scales, yield scales, automatic annealing system, flow

productions. Atara, which adopts the principle of manufacturing quality and user-friendly products and providing you with the best service by following the latest developments in technology; It stands out with its unique machine designs. In their designs; It has adopted the principle of manufacturing efficient machines suitable for industrial conditions and purposes. Our company has obtained more than 10 patents for its products with a unique machinery manufacturing portfolio. Our R&D department continues to work without slowing down in order to provide you with better and trouble-free service.

GENERAL MANAGER
MUSTAFA SARI

ATR 510

Paketleme Makinesi

Packaging Machine



MAKİNEİNİN ÇALIŞMA PRENSİBİ

ATR 510 Paketleme Makinesi, torbaları otomatik olarak magazinden alır ve ağızlarını açarak doluma hazır hale getirir. Ürün, vidalı besleme sistemi ile kontrollü ve hassas bir şekilde tartım ünitesine iletilir ve istenilen ağırlıkta torbaya doldurulur. Dolum işlemi sonrası titreşim sistemi ile ürün torba içinde sıkıştırılarak homojen dağılım sağlanır. Ardından torba otomatik olarak kapatılır ve dikilir, paketlenme süreci hızlı ve verimli bir şekilde tamamlanır.

The ATR 510 Packaging Machine automatically picks up the bags from the magazine and opens them to prepare for filling. The product is conveyed to the weighing unit through a screw feeding system and filled into the bag with high accuracy according to the desired weight. After the filling process, vibration compaction ensures even distribution of the product inside the bag. Finally, the bag is automatically closed and sewn, completing the packaging process quickly and efficiently.

PRINCIPLE OF OPERATION

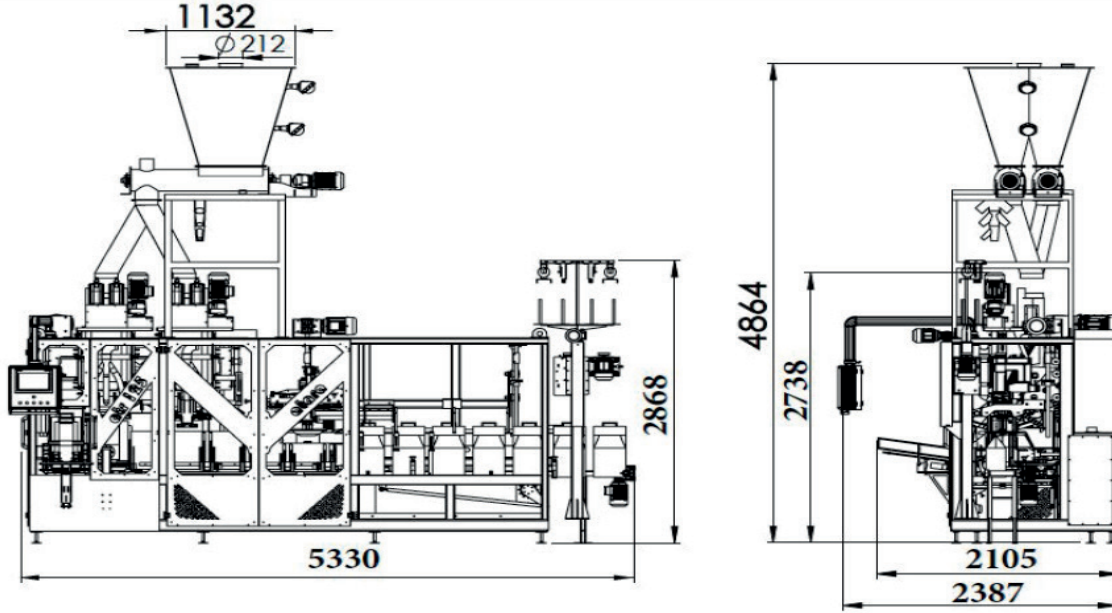

Teknik Özellikler • Technical Feature	
Paketlenecek Ürün Cinsi <i>Packaged Product Type</i>	Toz Ürünler <i>Powder Products</i>
Çalışma Basıncı <i>System Pressure</i>	6-8 Bar
Elektrik Beslemesi <i>Power Supply</i>	380 V AC / 50-60 Hz
Elektrik Tüketimi <i>Electricity Consumption</i>	26 kW/h
Ağırlığı <i>Weight</i>	4500 Kg
Hava İhtiyacı <i>Air Supply</i>	21 m ³ /h

MAKİNE MODÜLLERİ		MACHINE MODULES
1	Besleme Ünitesi	Feeding unit
2	2 Dolum Ünitesi	Filling unit
3	Torba Magazini	Sacks storage
4	Titreşim Ünitesi	Vibration unit
5	Ön Katlama	Pre-folding unit
6	Dikiş Makinesi	Sewing Machine

• 20°C sıcaklıktaki fabrika şartlarında; 0,55 hektolitre, %14 nem özelliklerine sahip üründe yukarıdaki şartlar sağlanabilir.
• Under factory conditions at 20°C temperature; 0.55 hectolitre, 14% moisture features in the product the above vconditions can be achieved.

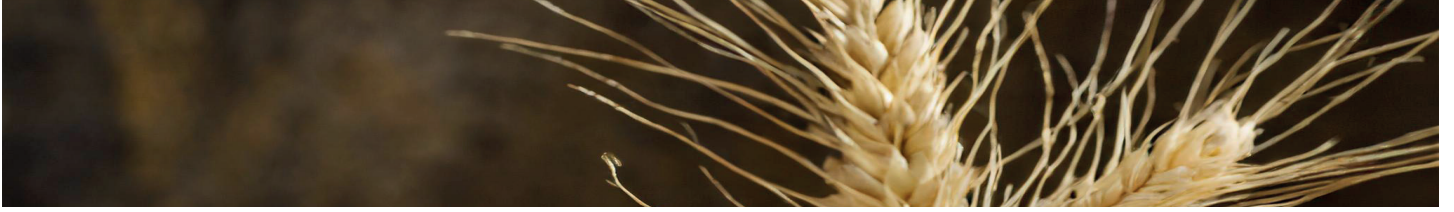

AĞIRLIK ARALIĞI	PERFORMANS (Torba boyutları, kalınlığı, içeriği, v.b. özellikleri, ürünün yoğunluğu, nemi, akışkanlığı, çevre şartları ve operatör becerisine bağlıdır.)	TORBA BOYUTU
5 KG	20 paket/dk.	200 mm x 100 mm x 470 mm x 45 mm
10 KG	14 paket/dk.	260 mm x 130 mm x 520 mm x 41 mm

WEIGHT RANGE	PERFORMANCE (Capacity is depending upon bag thickness, pack size, specifications etc, density, moisture, product flow ability of product, envirement conditions and efficiency of operator)	BAG SIZES
5 KG	20 bags/min.	200 mm x 100 mm x 470 mm x 45 mm
10 KG	14 bags/min.	260 mm x 130 mm x 520 mm x 41 mm

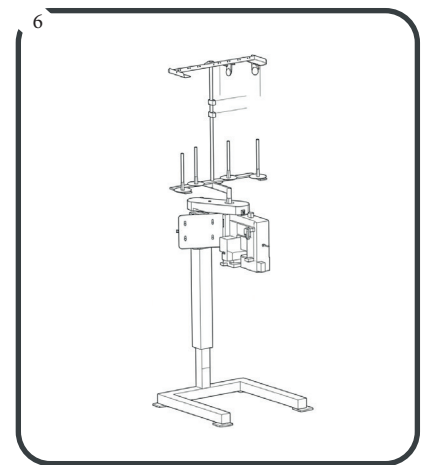
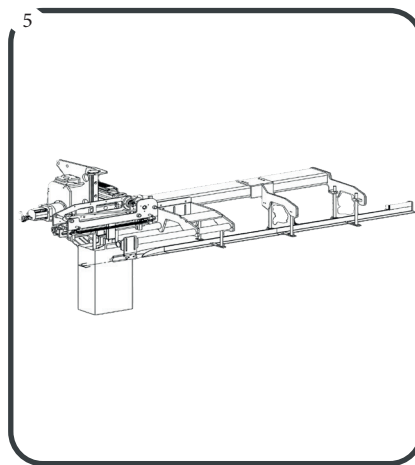
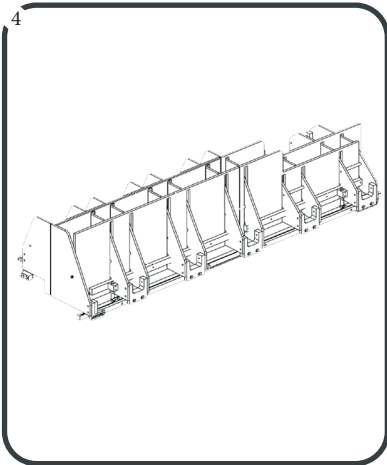
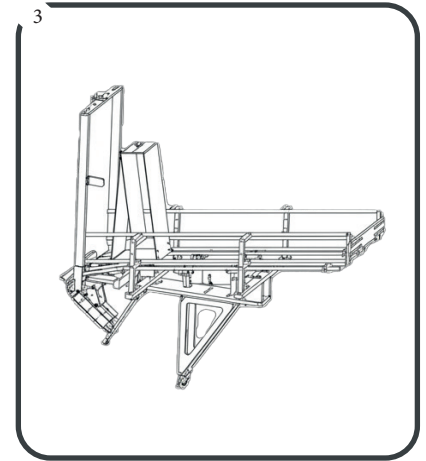
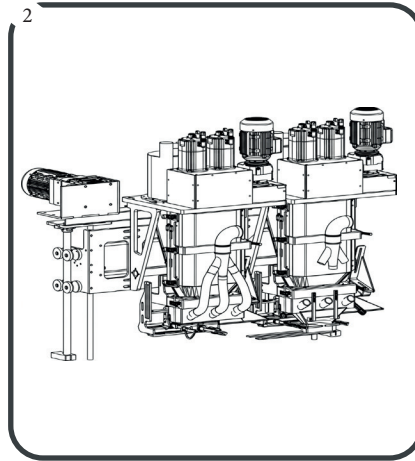
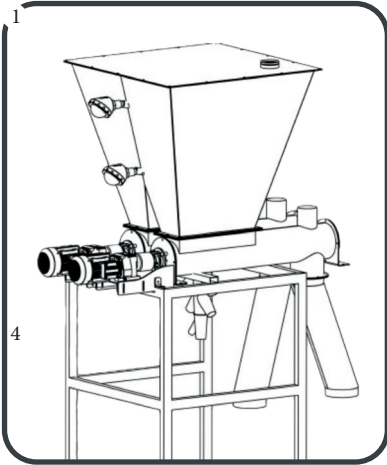



510 PAKETLEME MAKİNESİ GENEL ÖZELLİKLERİ



5-10 kg'lık düz tabanlı hazır kağıt torbalara otomatik dolum yapan makine sistemidir. Gıda sektöründe un, çay, şeker ve irmik başta olmak üzere çeşitli farklı ürünlerde uygulamalarımız bulunmaktadır.

Teknik Özellikler:

Makine; mekanik, elektrik ve elektronik sistemlerden oluşmaktadır. Makinenin tüm operasyonları PLC tarafından kontrol edilir. Seçilen yazılımlar ve ekran modülleri kullanıcı dostudur. Un dolumu vidalı sistemle yapılmaktadır. Makine toz emiş sistemiyle donatılmıştır. Makine üzerinde metal yüzeyler boyadan önce korozyona karşı kaplanmıştır. Makine boyası, dayanıklı statik boyadır. Ürünün temas ettiği tüm yüzeyler paslanmazdır. Titreşimle sıkıştırma sistemi bulunmaktadır. Kullanılan komponentler alanında dünya da lider marka ürünlerdir. Hızlı ve kolay boyut değişimi, Gıda kodeksine uygun hijyenik üretim. Plastik vakum pad gibi hızlı aşınan komponentler yoktur. Makine tüm alanlarına temizlik, bakım ve tamir için kolay ulaşılabilir. Servo-drive teknolojisiyle hızlı ve gürültüsüz çalışma. 30 m³ /h basınç

Makine Hattı:

Vidalı dolum ünitesi,
Kağıt torba magazini,
Taşıma ve titreşim hattı,
Toz aspirasyon sistemi,
Ön Katlama,
Ürün ağırlık kontrolü (opsiyonel),
Yazıcı (opsiyonel)
Dikiş Makinesi Ünitesi



Un

Flour



İrmik

Semolina



Şeker

Sugar



Çay

Tea



Diğer Toz

Other Powder



510 PACKAGING MACHINE GENERAL FEATURES

It is a machine system that automatically fills 5-10 kg flat bottomed ready-made paper bags into vacuum. We have applications in various different products, especially flour, tea, sugar and semolina in the food sector.

Technical Specifications:

The machine consists of mechanical, electrical and electronic systems. All operations of the machine are controlled by PLC. Selected software and display modules are user friendly. Flour packing is carried out by means of a screw feeder. The machine is equipped with an integrated dust extraction system. The metal surfaces on the machine are coated against corrosion before painting. The machine painted with static paint. All components in contact with the product are made of stainless steel. There is a system for adjusting the speed of vibration compaction. The leading brand products in the world in the field of used components. Rapid and simple size changeovers, The line is manufactured in accordance with the hygiene and safety regulations that is confirmed by the relevant certificates. No rubber suction cups or rapidly wearing parts. Easy access to all areas of the machine. Servo technology ensures fast and quiet operation. 30 m³ /h of compressed ai

Machine Line:

Packing with a screw feeder,
Magazin for paper bags,
Transport and vibration lines,
Dust aspiration system,
Front folding,
Check Weight Control (optionally),
Inkjet printer (optionally),
Sewing Machine Units

PARTNERLERİMİZ / OUR PARTNERS



SERTİFİKALARIMIZ / CERTIFICATES



MARKA TESCİL BELGESİ
No: 2022 190866 - Ticaret

atr

Marka Sahibi
ATA MAKİNE OTOMASYON PAZARLAMA İTHALAT İHRACAT LİMİTED ŞİRKETİ
Mal / Hizmet Sınıfı
07

Bu marka, 6799 sayılı Sınai Mülkiyet Kanunu kapsamında, 09.12.2022 tarihinden itibaren 10 yıl süreyle korunmuş olup, 31.03.2023 tarihinde tescil edilmiştir.



UYGUNLUK SERTİFİKASI
CERTIFICATE OF COMPLIANCE
Sertifika No. : 523-028

Atara Makine Otomasyon Sanayi ve Ticaret Limited Şirketi için, ISO 9001:2015 standardına uygunluk sertifikası verilmiştir. Sertifikasyon alanları: PAZARLAMA İHTİSAP, SATIŞ VE SERVİS, OPERASYONEL YAKLAŞIM, ELEKTRİK VE OTOMASYON SİSTEMLERİ, ELEKTRİK PAZARLAMA, OTOMASYON SİSTEMLERİ, SATIŞ VE SERVİS.



CERTIFICATE
ATA MAKİNE OTOMASYON SANAYİ VE TİCARET LİMİTED ŞİRKETİ

ISO 9001:2015

Atara Makine Otomasyon Sanayi ve Ticaret Limited Şirketi için, ISO 9001:2015 standardına uygunluk sertifikası verilmiştir. Sertifikasyon alanları: PAZARLAMA İHTİSAP, SATIŞ VE SERVİS, OPERASYONEL YAKLAŞIM, ELEKTRİK VE OTOMASYON SİSTEMLERİ, ELEKTRİK PAZARLAMA, OTOMASYON SİSTEMLERİ, SATIŞ VE SERVİS.



CERTIFICATE
ATA MAKİNE OTOMASYON SANAYİ VE TİCARET LİMİTED ŞİRKETİ

ISO 14001:2015

Atara Makine Otomasyon Sanayi ve Ticaret Limited Şirketi için, ISO 14001:2015 standardına uygunluk sertifikası verilmiştir. Sertifikasyon alanları: PAZARLAMA İHTİSAP, SATIŞ VE SERVİS, OPERASYONEL YAKLAŞIM, ELEKTRİK VE OTOMASYON SİSTEMLERİ, ELEKTRİK PAZARLAMA, OTOMASYON SİSTEMLERİ, SATIŞ VE SERVİS.



CERTIFICATE
ATA MAKİNE OTOMASYON SANAYİ VE TİCARET LİMİTED ŞİRKETİ

ISO 45001:2018

Atara Makine Otomasyon Sanayi ve Ticaret Limited Şirketi için, ISO 45001:2018 standardına uygunluk sertifikası verilmiştir. Sertifikasyon alanları: PAZARLAMA İHTİSAP, SATIŞ VE SERVİS, OPERASYONEL YAKLAŞIM, ELEKTRİK VE OTOMASYON SİSTEMLERİ, ELEKTRİK PAZARLAMA, OTOMASYON SİSTEMLERİ, SATIŞ VE SERVİS.

CERTIFICATE OF APPRECIATION

has been awarded to:

ATA MAKİNE VE OTOMASYON SAN VE TİC.LTD.ŞTİ

for their outstanding active participation at the 2023 Anniversary International exhibition of agriculture machinery equipment and materials for crop production Yedigöze 2023

YUGACRO

21-24.11.2023
Kropyvo, Rusya



СЕРТИФИКАТ CERTIFICATE

ATA MAKİNE



CERTIFICATE
ATA MAKİNE OTOMASYON SANAYİ VE TİCARET LİMİTED ŞİRKETİ

ISO 45001:2018



CERTIFICATE
ATA MAKİNE OTOMASYON SANAYİ VE TİCARET LİMİTED ŞİRKETİ

ISO 14001:2015



CERTIFICATE
ATA MAKİNE OTOMASYON SANAYİ VE TİCARET LİMİTED ŞİRKETİ

ISO 9001:2015



Where Techonology Meets the Hearth of Industry



Head Office & Fabric ;

Büyükkayacık OSB. 513 Nolu Sokak
No:9 Selçuklu / Konya

E-Mail ;

info@atara.com.tr

Telephone ;

+90 332 345 0206

